

Positioniere zwei moveo.s neben- oder aufeinander. Drücke danach die Schläuche der beiden moveo.s auf eine Seite und lege zwei Keile unter.

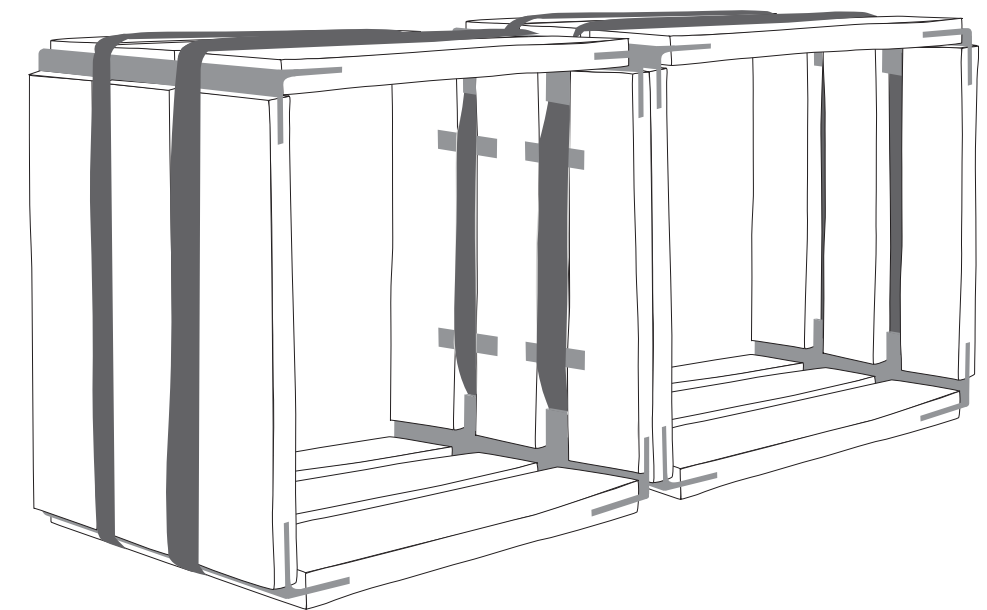
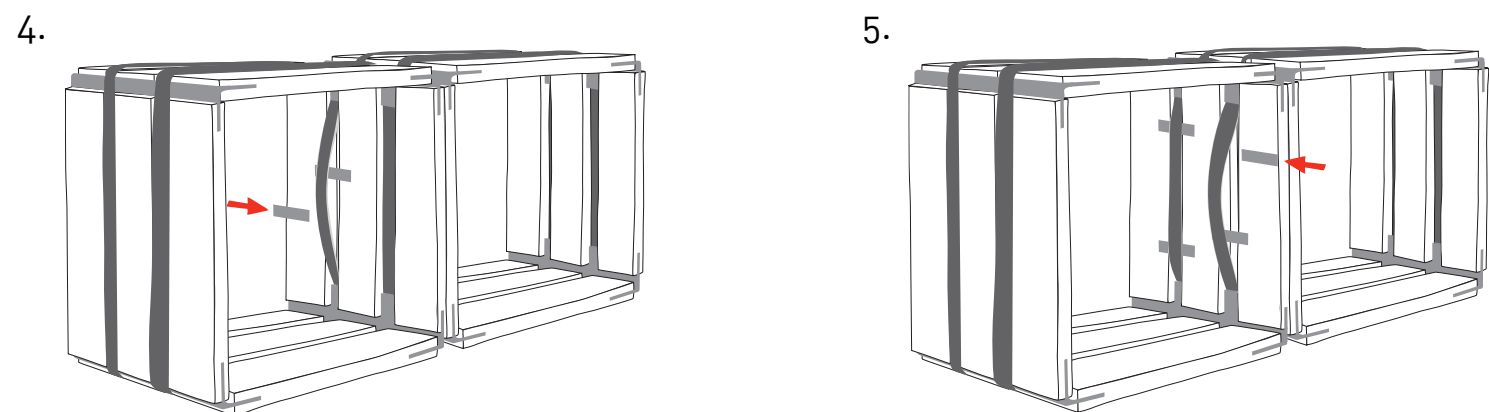

Schiebe die beiden Keile möglichst weit an die Enden. Je weiter, desto stärker verspannen sich beide Module. Wiederhole die Schritte an den zweiten beiden Schläuche.